



Schubmaststapler

Ri14 – Ri18

Tragfähigkeit 1,4 t – 1,8 t | Baureihe 1121

ION

Kompakter Lagerprofi

- Leistungsstarker und effizienter Schubmaststapler für den Ein- bis Zweischichtbetrieb
- Ideal für Palettenlagerung, den Einsatz in Block- und Regallagern sowie den innerbetrieblichen Transport von Lasten
- Kompakte Bauweise und serienmäßig integrierte Lithium-Ionen-Batterie (i) ermöglichen hohe Wendigkeit
- Tragfähigkeiten von bis zu 1,8 Tonnen und Hubhöhen von bis zu 11 Metern
- Ergonomisch gestalteter Arbeitsplatz und zahlreiche Sicherheitsoptionen sorgen für Komfort und Sicherheit des Bedieners
- Dank verschiedener Mast- und Ausstattungs-Varianten individuell auf Kundenanforderungen anpassbar

TECHNISCHE DATEN (gemäß VDI 2198)

Kennzeichen	1.1	Hersteller (Kurzbezeichnung)		Linde MH	Linde MH	Linde MH	Linde MH	Linde MH	
	1.2	Typzeichen des Herstellers		Ri14/1504	Ri16/1504	Ri14/1505	Ri16/1505	Ri18/1505	
Kennzeichen	1.2a	Baureihe		1121-01	1121-01	1121-01	1121-01	1121-01	
	1.3	Antrieb Elektro (Batt.-Typ, Netz, ...), Diesel, Benzin, Treibgas		Elektro	Elektro	Elektro	Elektro	Elektro	
	1.4	Bedienung Hand, Geh, Stand, Sitz, Kommissionierer		Sitz	Sitz	Sitz	Sitz	Sitz	
	1.5	Nenntragfähigkeit/Last	Q (t)	1,4	1,6	1,4	1,6	1,8	
	1.6	Lastschwerpunktabstand	c (mm)	600/500	600/500	600/500	600/500	600/500	
	1.8	Lastabstand	x (mm)	272	373	266	367	439	
	1.9	Radstand	y (mm)	1275	1381	1275	1381	1453	
	Gewichte	2.1	Eigengewicht	kg	2959	3003	3384	3447	3632
		2.3	Achslast ohne Last vorn/hinten	kg	1757/1202	1850/1153	1934/1450	2055/1392	2218/1414
2.4		Achslast Gabel vor mit Last vorn/hinten	kg	503/3856	475/4128	533/4251	504/4543	558/4874	
2.5		Achslast Gabel zurück mit Last vorn/hinten	kg	1397/2962	1587/3016	1567/3217	1785/3262	2019/3413	
Räder/Fahrräder	3.1	Bereifung Vollgummi, SE, Luft, Polyurethan		Polyurethan	Polyurethan	Polyurethan	Polyurethan	Polyurethan	
	3.2	Reifengröße, vorn		Ø 360 × 130	Ø 360 × 130	Ø 360 × 130	Ø 360 × 130	Ø 360 × 130	
	3.3	Reifengröße, hinten		Ø 285 × 100	Ø 285 × 100	Ø 285 × 100	Ø 285 × 100	Ø 285 × 100	
	3.5	Räder, Anzahl vorn/hinten (x = angetrieben)		1x/2	1x/2	1x/2	1x/2	1x/2	
	3.7	Spurweite, hinten	b11 (mm)	1167	1167	1167	1167	1167	
	3.9	Räder gebremst Betriebsbremse, Anzahl		2	2	2	2	2	
Grundabmessungen	3.10	Räder gebremst Feststellbremse		1	1	1	1	1	
	4.1	Neigung Hubgerüst/Gabelträger, vor/zurück	α/β (°)	2,0/4,0	2,0/4,0	2,0/4,0	2,0/4,0	2,0/4,0	
	4.2	Höhe Hubgerüst eingefahren	h1 (mm)	2435	2435	3385	3385	3385	
	4.3	Freihub	h2 (mm)	1775	1775	2725	2725	2725	
	4.4	Hub	h3 (mm)	5720	5720	8570	8570	8570	
	4.5	Höhe Hubgerüst ausgefahren	h4 (mm)	6275	6275	9186	9186	9186	
	4.7	Höhe Schutzdach (Kabine)	h6 (mm)	2245	2245	2245	2245	2245	
	4.8	Sitzhöhe bezogen auf SIP/Standhöhe	h7 (mm)	1183/-	1183/-	1183/-	1183/-	1183/-	
	4.10	Höhe Radarme	h8 (mm)	308	308	308	308	308	
	4.19	Gesamtlänge	l1 (mm)	2365	2370	2371	2376	2376	
	4.20	Länge einschließlich Gabelrücken	l2 (mm)	1215	1220	1221	1226	1226	
	4.21	Gesamtbreite	b1/b2 (mm)	1260/1270	1260/1270	1260/1270	1260/1270	1260/1270	
	4.22	Gabelzinkenmaße DIN ISO 2331	s/e/l (mm)	40/80/1150	45/100/1150	40/80/1150	45/100/1150	45/100/1150	
	4.23	Gabelträger ISO 2328, Klasse/Typ A, B		2A	2A	2A	2A	2A	
	4.24	Gabelträgerbreite	b3 (mm)	770	770	770	770	770	
	4.25	Gabelaußenabstand	b5 (mm)	296/690	316/710	316/710	316/710	316/710	
	4.26	Breite zwischen Radarmen/Ladeflächen	b4 (mm)	920	920	920	920	920	
	4.28	Vorschub	l4 (mm)	457	564	451	558	630	
	4.31	Bodenfreiheit mit Last unter Hubgerüst	m1 (mm)	75	75	75	75	75	
	4.32	Bodenfreiheit Mitte Radstand	m2 (mm)	50	50	50	50	50	
4.34.1	Arbeitsgangbreite bei Palette 1000 × 1200 quer	Ast (mm)	2641 ^{1) 2)}	2664 ^{1) 2)}	2646 ^{1) 2)}	2668 ^{1) 2)}	2686 ^{1) 2)}		
4.34.2	Arbeitsgangbreite bei Palette 800 × 1200 längs	Ast (mm)	2709 ^{1) 2)}	2715 ^{1) 2)}	2714 ^{1) 2)}	2720 ^{1) 2)}	2725 ^{1) 2)}		
4.35	Wenderadius	Wa (mm)	1498	1596	1498	1596	1665		
4.37	Länge über die Radarme	l7 (mm)	1633	1739	1633	1739	1811		
Leistungsdaten	5.1	Fahrgeschwindigkeit mit/ohne Last	km/h	13/13 ^{3) 4)}	13/13 ^{3) 4)}	11/11 (13/13) ^{3) 4)}	11/11 (13/13) ^{3) 4)}	11/11 (13/13) ^{3) 4)}	
	5.1.1	Fahrgeschwindigkeit mit/ohne Last rückwärts	km/h	13/13 ^{3) 4)}	13/13 ^{3) 4)}	11/11 (13/13) ^{3) 4)}	11/11 (13/13) ^{3) 4)}	11/11 (13/13) ^{3) 4)}	
	5.2	Hubgeschwindigkeit mit/ohne Last	m/s	0,6/0,61	0,6/0,61	0,6/0,61 (0,67/0,69) ⁵⁾	0,6/0,61 (0,67/0,69) ⁵⁾	0,6/0,61 (0,67/0,69) ⁵⁾	
	5.3	Senkgeschwindigkeit mit/ohne Last	m/s	0,57/0,55	0,57/0,55	0,57/0,56	0,57/0,56	0,57/0,56	
	5.4	Schubgeschwindigkeit mit/ohne Last	m/s	0,17/0,17	0,17/0,17	0,17/0,17	0,17/0,17	0,17/0,17	
	5.7	Steigfähigkeit mit/ohne Last	%	10,0/10,0	10,0/10,0	10,0/10,0	10,0/10,0	10,0/10,0	
	5.8	Max. Steigfähigkeit mit/ohne Last	%	10,0/10,0	10,0/10,0	10,0/10,0	10,0/10,0	10,0/10,0	
	5.9	Beschleunigungszeit mit/ohne Last	s	4,7/4,3 ⁴⁾	4,8/4,3 ⁴⁾	5,0/4,4 (4,8/4,1) ⁴⁾	4,9/4,4 (4,7/4,1) ⁴⁾	4,9/4,4 (4,8/4,2) ⁴⁾	
	5.10	Betriebsbremse		hydr./mech.	hydr./mech.	hydr./mech.	hydr./mech.	hydr./mech.	
	E-Motor	6.1	Fahrmotor, Leistung S2 60 min	kW	5,7	5,7	5,7	5,7	5,7
6.2		Hubmotor, Leistung bei S3 15%	kW	12	12	12 (15) ⁵⁾	12 (15) ⁵⁾	12 (15) ⁵⁾	
6.3		Batterie nach DIN 43531/35/36 A, B, C, nein		Li-ION	Li-ION	Li-ION	Li-ION	Li-ION	
6.4		Batteriespannung/Nennkapazität K5	(V)/(Ah) o. kWh	(48)/(414)	(48)/(414)	(48)/(414)	(48)/(414)	(48)/(414)	
6.4.a		Batterie Energieinhalt	kWh	21,5/17,2 ⁶⁾	21,5/17,2 ⁶⁾	21,5/17,2 ⁶⁾	21,5/17,2 ⁶⁾	21,5/17,2 ⁶⁾	
6.5		Batteriegewicht (+5%)	kg	269	269	269	269	269	
6.6		Energieverbrauch nach DIN EN 16796	kWh/h	2,7 ⁷⁾	2,9 ⁷⁾	3 (2,6) ⁷⁾	3,5 (3) ⁷⁾	3,6 (3,2) ⁷⁾	
6.6.1		CO2-Äquivalent nach DIN EN 16796	kg/h	1,46 ⁴⁾	1,57 ⁴⁾	1,62 (1,4) ⁷⁾	1,89 (1,62) ⁷⁾	1,95 (1,73) ⁷⁾	
6.7	Umschlagleistung nach VDI 2198	t/h	56 ⁴⁾	64 ⁴⁾	54 (57) ⁷⁾	60 (64) ⁷⁾	67 (71) ⁷⁾		
6.8	Umschlageneffizienz nach VDI 2198	t/kWh	19 ⁴⁾	20 ⁴⁾	16 (17) ⁷⁾	17 (18) ⁷⁾	18 (20) ⁷⁾		
Sonstiges	10.7	Schalldruckpegel LpAZ (Fahrerplatz)	dB(A)	65	65	65	65	65	

1) Inkl. a = 200 mm Sicherheitsabstand

2) Einige Fahrzeug-Konfigurationen erfordern eine Rückzugsbegrenzung. Ggf. vergrößerte Arbeitsgangbreite (Ast)

3) Abhängig von den Fahrdynamikeinstellungen

4) Mit Option PowerDrive

5) Mit Option PowerLift

6) Installierter/nutzbarer Energieinhalt

7) Mit Option PowerDrive/PowerLift

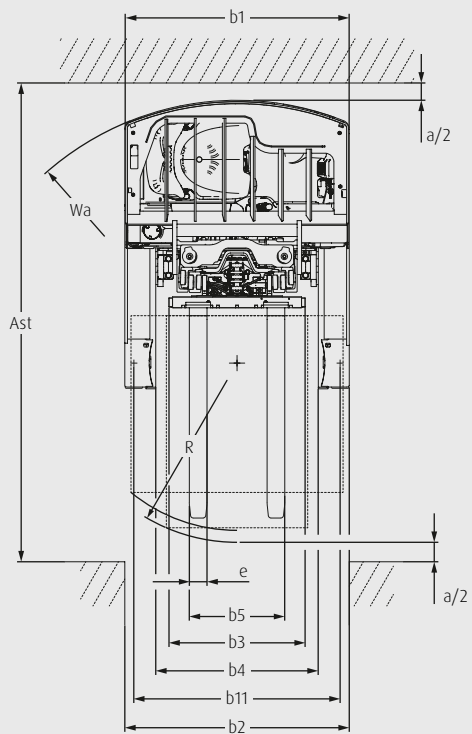
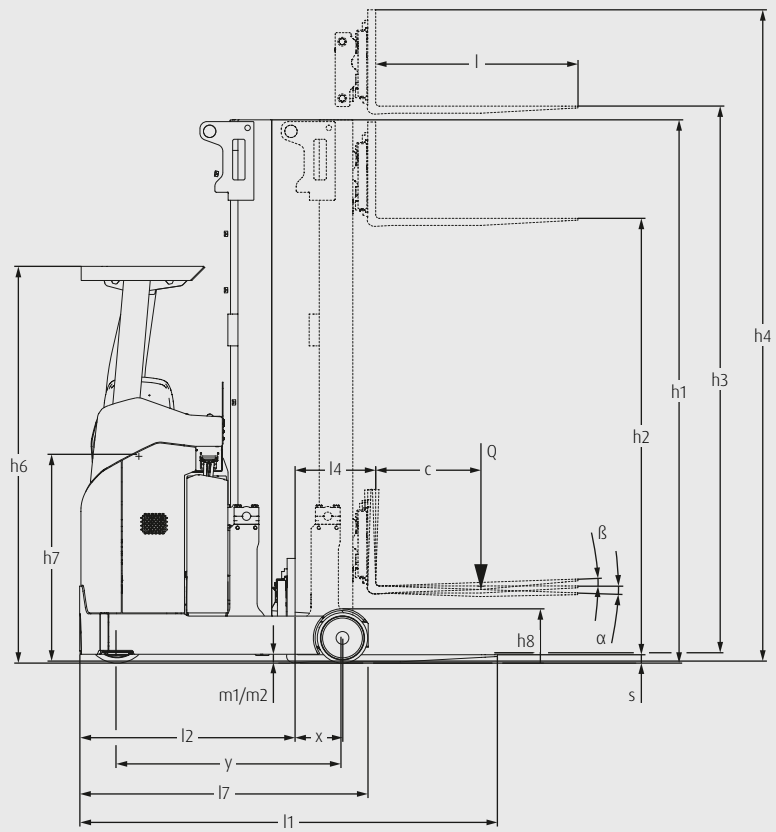

MASTTABELLEN

TRIPLEX-MAST (in mm)

Baureihe	1504							
Hub	h3: 4520	h3: 5270	h3: 5720	h3: 6170	h3: 7070	h3: 8270	h3: 8570	h3: 9020
Abmessungen	h1: 2035 h2: 1375 h4: 5061	h1: 2285 h2: 1625 h4: 5811	h1: 2435 h2: 1775 h4: 6261	h1: 2585 h2: 1925 h4: 6711	h1: 2885 h2: 2225 h4: 7611	h1: 3285 h2: 2625 h4: 8811	h1: 3385 h2: 2725 h4: 9111	h1: 3535 h2: 2875 h4: 9561
Typzeichen des Herstellers								
Ri14	○	○	○	○	○	○	○	○
Ri16	○	○	○	○	○	○	○	○

Weitere Mastvarianten sind auf Anfrage erhältlich

Baureihe	1505								
Hub	h3: 4595	h3: 5270	h3: 5795	h3: 6320	h3: 6695	h3: 7295	h3: 7595	h3: 7970	h3: 8270
Abmessungen	h1: 2060 h2: 1398 h4: 5073	h1: 2285 h2: 1623 h4: 5748	h1: 2460 h2: 1798 h4: 6273	h1: 2635 h2: 1973 h4: 6798	h1: 2760 h2: 2098 h4: 7173	h1: 2960 h2: 2298 h4: 7773	h1: 3060 h2: 2398 h4: 8073	h1: 3185 h2: 2523 h4: 8448	h1: 3285 h2: 2623 h4: 8748
Typzeichen des Herstellers									
Ri14	○	○	○	○	○	○	○	○	○
Ri16	○	○	○	○	○	○	○	○	○
Ri18	○	○	○	○	○	○	○	○	○

Baureihe	1505							
Hub	h3: 8570	h3: 8870	h3: 9170	h3: 9470	h3: 9770	h3: 10070	h3: 10520	h3: 10970
Abmessungen	h1: 3385 h2: 2723 h4: 9048	h1: 3485 h2: 2823 h4: 9348	h1: 3585 h2: 2923 h4: 9648	h1: 3685 h2: 3023 h4: 9948	h1: 3785 h2: 3123 h4: 10248	h1: 3885 h2: 3223 h4: 10548	h1: 4035 h2: 3373 h4: 10998	h1: 4185 h2: 3523 h4: 11448
Typzeichen des Herstellers								
Ri14	○	○	○	○	○	○	–	–
Ri16	○	○	○	○	○	○	○	–
Ri18	○	○	○	○	○	○	○	○

Weitere Mastvarianten sind auf Anfrage erhältlich

○ Sonderausstattung

– nicht verfügbar

h1: Höhe Hubgerüst, eingefahren

h2: Freihub

h3: Hub

h4: Höhe Hubgerüst, ausgefahren

SERIENAUSSTATTUNG/SONDERAUSSTATTUNG

Typzeichen des Herstellers/Ausstattung		Ri14	Ri16	Ri18
Sicherheit	Linde Curve Assist	●	●	●
	Hydraulischer Überlastungsschutz	●	●	●
	Sitzkontaktschalter	●	●	●
	Hubhöhenabhängige Fahrgeschwindigkeitsreduktion	●	●	●
Service	Gekapselter und wartungsfreier 5,7 kW-Drehstromfahrmotor und 12- oder 15-kW-Hubmotor	●	●	●
Digitalisierung	Umfassende digitale Instrumentenanzeige	●	●	●
	myLinde Flottenmanagement	○	○	○
	Halterung für Datenfunkterminal	○	○	○
Fahren und Heben	Elektrische 180°-Lenkung	●	●	●
	Einzelhebelbedienung	○	○	○
	Multifunktionshebel	○	○	○
	Hubhöhenanzeige oberhalb des Freihubs	○	○	○
	PowerDrive zur Steigerung der Fahrgeschwindigkeit	○	○	○
	PowerLift zur Steigerung der Hubgeschwindigkeit	○	○	○
	Hubhöhenvorwahl	○	○	○
	Rack Protection Sensor	○	○	○
Umgebung	Kühlhausausführung bis -30 °C	○	○	○
Elektronik	Elektrische Hupe und Not-Aus-Schalter	●	●	●
	Integrierte Li-ION Batterie	●	●	●
	Li-ION-Batterien und Ladegeräte von Linde	○	○	○
	Verschiedene Kameramöglichkeiten	○	○	○
Fahrerarbeitsplatz	Linde Doppelpedal-Steuerung	●	●	●
	Abgekoppelte Fahrerkabine	●	●	●
	Verstellbares Lenkrad	●	●	●
	Einpedal-Steuerung	○	○	○
	Mechanisch verstellbare Neigung der Pedalplatte	○	○	○
	Sitzheizung	○	○	○
	Orangefarbener Sicherheitsgurt	○	○	○
	Panzer Glasdach für optimale Sichtverhältnisse	○	○	○
Mast	Neigbarer Gabelträger mit integriertem Seitenschieber	●	●	●
	Absenkstopp der Gabelzinken	○	○	○
	Mast- und Gabelzinkenkamera	○	○	○
Anbaugeräte und Gabelzinken	Mittelzentrierung des Seitenschiebers	○	○	○
	Horizontalstellung der Gabelzinken	○	○	○
	Grüne Sichtfasen an den Gabelzinken	○	○	○
	Zusätzlicher Hydraulikkreislauf für Anbaugeräte	○	○	○
	Lastschutzgitter	○	○	○
Achsen und Bereifung	Antriebsrad aus Polyurethan	●	●	●
	Antriebsrad mit extra Grip	○	○	○
	Antriebs- und Lasträder aus Polyurethan	●	●	●
	Lastradschutz	○	○	○
Antriebs- und Bremssystem	Vier unabhängige Bremssysteme: Regenerative- und Gegenstrombremse, Haltebremsensteuerung mit automatischer Feststellbremse und Allradbremssystem	●	●	●
Beleuchtung	LED-Arbeitsleuchten am Fahrerschutzdach	○	○	○
	Rundumleuchte/Warnblinkleuchte	○	○	○
	BlueSpot/TruckSpot	○	○	○
	Rote Warnlinien	○	○	○

● Serienausstattung

○ Sonderausstattung

EIGENSCHAFTEN



Panzer Glasdach für optimale Sicht

Sicherheit

- Serienmäßige Lastradbremsen (Allrad-Bremsanlage) für kurze Bremswege, unabhängig von Lastgewicht und Mastposition
- Linde Curve Assist passt Fahrgeschwindigkeit automatisch an Lenkeinschlag an
- Optimierte Rundumsicht durch erhöhte Sitzposition und verbessertes Arbeitsplatz-Design
- Optionale Assistenzsysteme wie Linde Rack Protection Sensor und Linde Safety Guard
- Zusätzlicher Fahrerschutz durch Panzer Glasdach und Schulterschutzbügel
- Vielfältige Warn- und Beleuchtungsoptionen erhöhen Sichtbarkeit



Mechanisch verstellbare Neigung der Pedalplatte

Ergonomie

- Vollständig entkoppelter Fahrer Arbeitsplatz und gefederter Sitz minimieren Erschütterungen
- Viel Stauraum und Bewegungsfreiheit dank großzügig gestaltetem Fahrer Arbeitsplatz
- Individuell einstellbare Komponenten wie Lenkrad, Sitz und Pedalplatte (optional verstellbar) sorgen für optimalen Bedienkomfort
- Ergonomisch platzierte, intuitiv nutzbare Bedienelemente
- Breite, niedrige Einstiegsstufe mit rutschhemmender Oberfläche erleichtern Ein- und Aussteigen



Müheloses und effizientes Lasthandling

Handling

- Optionale PowerLift- und PowerDrive-Funktionen für höhere Hub- und Fahrgeschwindigkeiten
- Kurze Fahrzeuglänge ermöglicht präzises Manövrieren in engen Arbeitsbereichen
- Einfaches Lasthandling dank Linde Load Control und Doppelpedalsteuerung
- Energieeffiziente Li-ION-Batterien mit flexiblen Ladeoptionen und optionaler Wechselbatterie für Mehrschichtbetrieb
- Modernes 4,3-Zoll-Touch-Display zeigt alle wichtigen Fahrzeuginformationen



Schneller Zugang zu allen Servicebauteilen

Service

- Robuste Bauweise und wartungsfreie Komponenten für maximale Verfügbarkeit
- Einfacher Zugang zu allen servicerelevanten Komponenten spart Zeit bei der Wartung
- Integration in digitale Prozesse und modulare Anpassbarkeit
- Innovative E&E-Architektur sowie optionale Datenübertragung ermöglichen Fernwartung und Software-Updates
- Dichtes, regionales Servicenetz von Linde MH für schnelle Betreuung

Präsentiert von:

Änderungen im Sinne des Fortschritts vorbehalten. Abbildungen und technische Angaben können Optionen enthalten und sind für die tatsächliche Ausführung unverbindlich. Alle Maßangaben unterliegen den üblichen Toleranzen.



Linde Material Handling GmbH
Carl-von-Linde-Platz | 63743 Aschaffenburg | Deutschland
Tel.: + 49 6021 99 0 | Fax + 49 6021 99 1570
www.linde-mh.de | info@linde-mh.de

TB_Ri14-Ri18_1121_dt_A_0326